

組立説明書

会議テーブル TT-1275U

部材確認

組立前に組立部材をご確認下さい。プラスドライバーをご用意ください。

◆組立部材

部品番号	名称	数量
①	天板	1
②	桁	1
③	脚フレーム	2
④	段付ボルトM8×25	4
⑤	トラス小ネジM6×65	8
⑥	六角レンチ	1

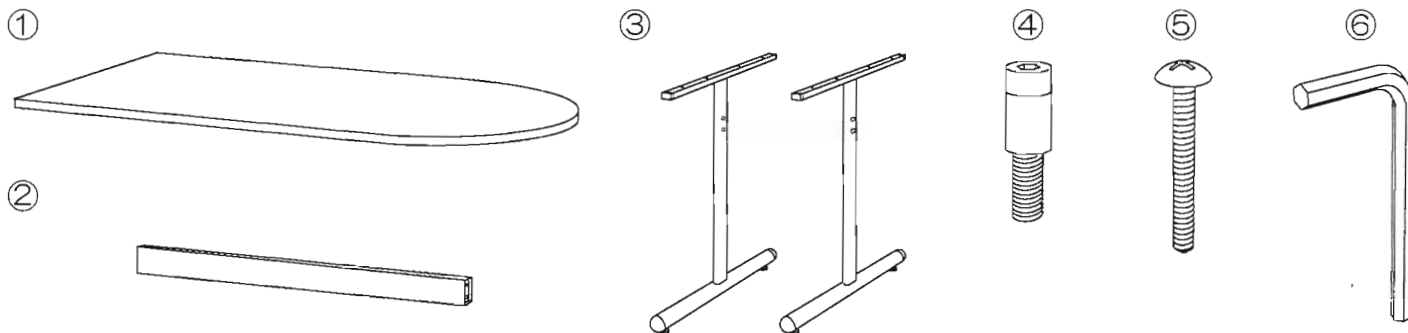

組立手順

組立の際は万が一に備え、軍手を着用していただくようお願い致します。プラスドライバーをご用意下さい。

1

天板の表に傷がつかない様に養生して逆さに置いてください。
 左右の脚フレームの穴に段付ボルトを通し桁のナットに
 仮止めして下さい。
 脚フレーム組立後、天板に仮止めして下さい。
 止め位置が確実に合うことを確認後本締めして下さい。

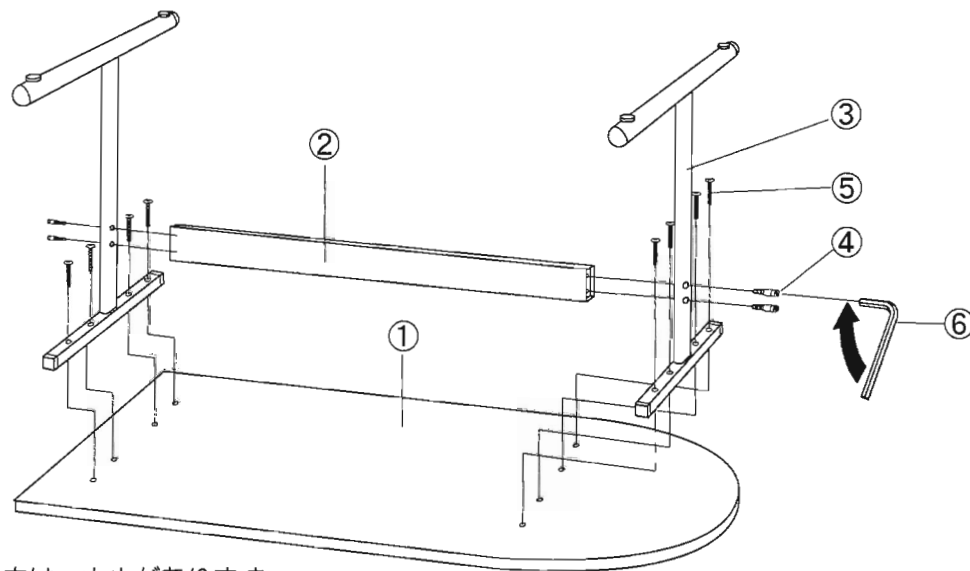

注意：脚フレームの桁止め穴は、大小があります。
 大の穴を外にして組立てください。

2

ボルトの緩みがないか確認して完成です。

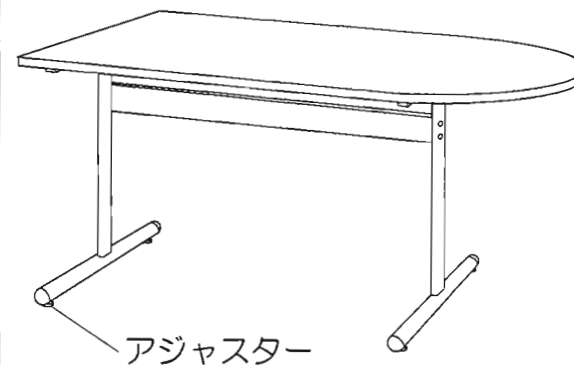

注意：テーブルにガタツキがある場合脚部の
 アジャスターで調整して下さい。