

パーソナルブース LDP-BT□-1212

取扱説明書

この度は当社製品をお買い上げいただき、誠にありがとうございます。ご使用前にこの取扱説明書をよくお読みいただき、未永くご愛用いただきますようお願いいたします。お読みになったあとは大切に保管してください。

警告 ◎ 廃棄するときは専門業者にお任せするか、購入店へご相談ください。焼却すると有毒ガスが発生することがあります。

注意

- ◎ 移動は必ず2人で行ってください。視界に入らない部分で接触などケガをすることがあります。
- ◎ パネルを開閉するときは、手を開閉部から離してください。手をはさまれてケガをすることがあります。
- ◎ パネルの開閉操作や移動の際は周囲に人がいないことを確認してから操作、移動してください。
- ◎ 使用時はパネルの固定プレートが確実に固定されていることを確認してからご使用ください。
- ◎ 収納時は必ず天板を引き上げ、固定してからパネルを開閉してください。
- ◎ 収納後はパネルが不意に開閉しないように必ず固定プレートにて側面パネルを固定してください。
- ◎ 天板に重いものを乗せないでください。破損してケガをすることがあります。
- ◎ 天板に腰を掛けたり、乗ったりしないでください。破損してケガをすることがあります。
- ◎ 天板の上にトータルで最大積載質量15kg（等分布）以上となるものを乗せないでください。変形、破損してケガをすることがあります。
- ◎ 段差がある床面で使用しないでください。不意に動いてケガをすることがあります。
- ◎ 移動は必ずキャスターのロックを解除して、2人以上で移動してください。
- ◎ 乱暴な取り扱い、改造、分解は絶対にしないでください。破損やケガをすることがあります。
- ◎ ボルトが緩んだ状態で使用しないでください。本体が壊れてケガをすることがあります。
- ◎ 用途以外では使用しないでください。ケガをすることがあります。
- ◎ 直射日光や、ストーブなどの高熱を避けてください。変形、変色及び火災の原因になります。
- ◎ 高温のものを直接天板の上に置かないでください。変形、変色、破損の原因になります。
- ◎ この製品は室内用です。野外、水のかかるところでは使用しないでください。また、湿気、乾燥の著しいところも避けてください。天板がたわんだり、変形することがあります。

健やかな空気質の確保のために換気励行のお願い

1. 製品購入時の注意事項
購入当初は、化学物質の発散が多いことがあります。しばらくの間は、換気や通気を十分に行うように心掛けてください。室内の換気が十分に行われないと室内化学物質濃度が高まり、健康に影響を及ぼすことがあります。
2. 温度や湿度の変化による換気励行
室内が著しく高温多湿になる場合（温度28℃、相対湿度50%超が目安）には、窓を閉め切らないようにするか、強制換気を行ってください。室内化学物質濃度が高まり、健康に影響を及ぼすことがあります。

品質表示

| 品番 | 生地色 | 寸法(単位:mm) | | | 質量(単位:kg) |
|--------------|----------|-----------|------|------|-----------|
| | | 幅 | 奥行 | 高さ | |
| LDP-BT□-1212 | LG/BL/YE | 1200 | 1150 | 1600 | 60 |

構造部材

| | |
|----|--|
| 天板 | 18mm厚低圧メラミン樹脂化粧板 芯材:パーティクルボード エッジ:PVC樹脂 |
| 本体 | 25×15mm/スチール角パイプ及びφ6丸鋼、内部:フェルト及びポリウレタンフォーム、張布:ポリエステル |
| 脚部 | φ16丸パイプ、t3鋼板 φ100ウレタン双輪キャスター(ダブルロック構造) |

保証期間

目的以外の使用、取扱い上の不注意、乱暴な使用による故障などを除き、1日8時間程度の通常の使用状態における本製品の保証期間
①=1年、②=2年、③=3年
①外観・表面仕上げ(塗装及び樹脂部品の変色褪色、張地の摩耗など)
②可動部(スライド機構、昇降機能などの故障)
③主体構造部の故障

※消耗品は対象外

お手入れ方法

通常は柔らかい布で乾拭きしてください。汚れた場合は薄めた中性洗剤をよく絞った布で汚れを拭き取り、洗剤が残らないように水に浸し固く絞った布で汚れを拭き取り、その後柔らかい布で乾拭きしてください。
※シンナー・ベンジン・アルコール・磨き粉類は使用しないでください。

TOKIO 藤沢工業株式会社 JOIFA432

本社: 岐阜市日野南 7-1-7
TEL (058) 247-3311
東京: 東京都中央区八丁堀 2-8-2 八丁堀共同ビル3F
TEL (03) 3552-8824
大阪: 大阪市中央区安堂寺町 2-2-11 NTビル7F
TEL (06) 6761-5511
九州: 福岡市博多区山王 1-16-26 筑紫センタービル205
TEL (092) 433-5599

ご使用方法 周りに人がいないか注意を払って操作を行ってください。

＜パネルの折りたたみ方＞

- ①天板を手前に引きながら跳ね上げてください。
- ②固定プレートを垂直に引き上げて外してください。
- ③キャスターのロックを解除してください。
- ④パネルを内側へたたんでください。
- ⑤. 取外した固定プレートを下図の向きでパネルに差し込んでください。

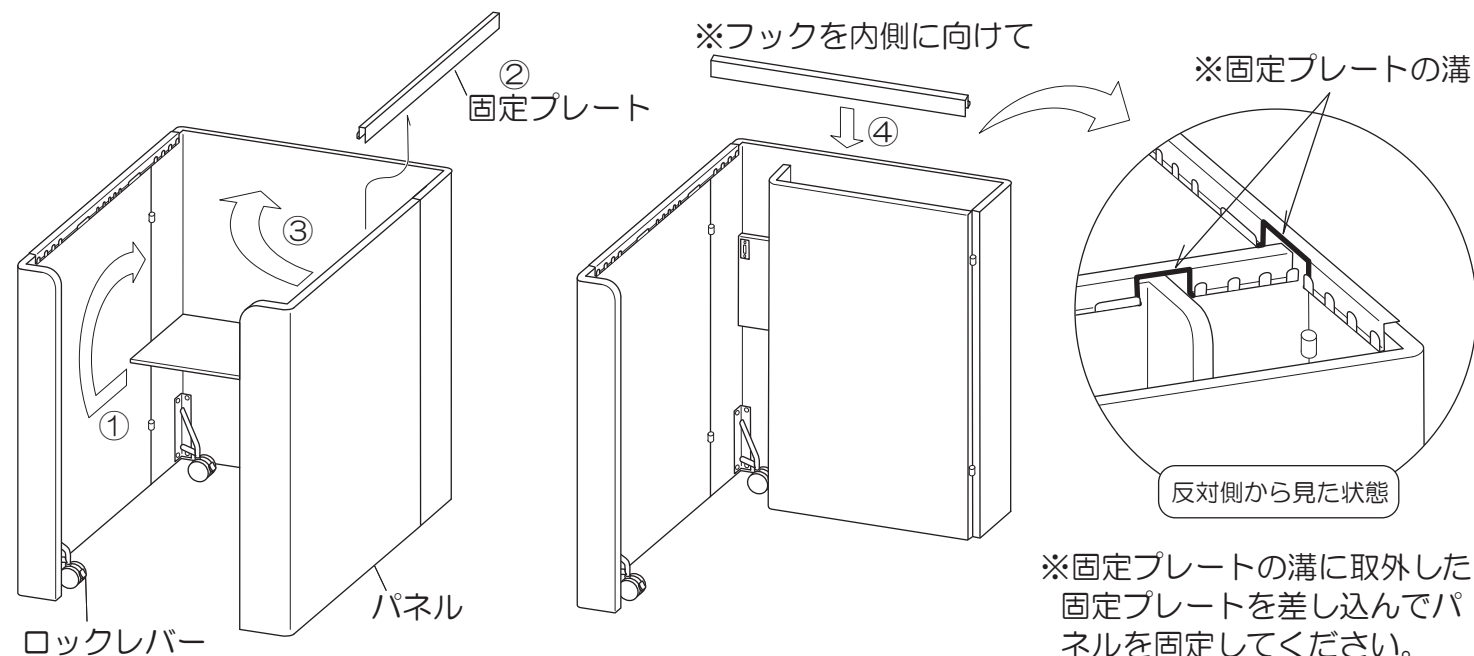

＜パネルの開き方＞

- ＜パネルの折りたたみ方＞と逆の手順で行ってください。
- ①天板は上へ引き上げるようにし、手前へ下ろしてください。

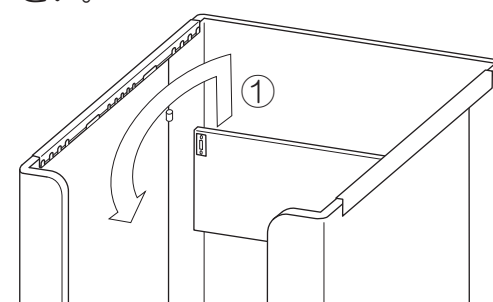

※天板裏のフックに金具がしっかりと掛かっていることを確認してください。

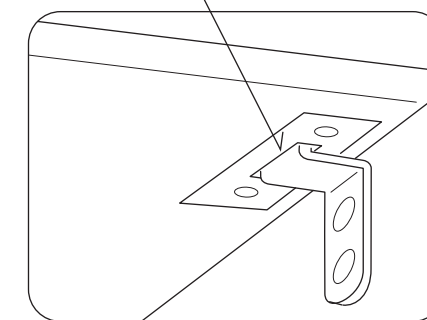

フックご利用の注意

※固定プレートはしっかりと奥まで差し込んでフックをご利用ください。

※フックには3種類の形状がございます。下図に記載してある荷重以上の物は掛けないようにしてください。

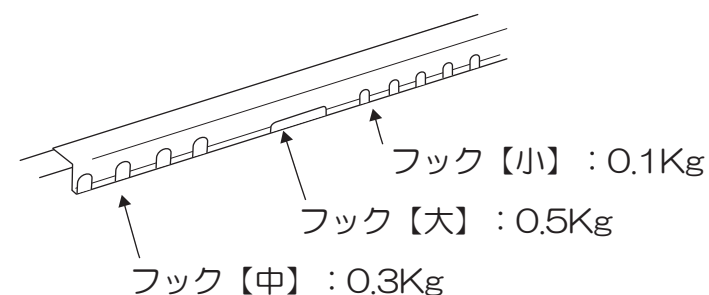

積み重ね収納・保管方法

※左図のように必ず片側のみ、パネルを折りたたんで収納してください。両方のパネルを折りたたむと転倒してケガをすることがあります。

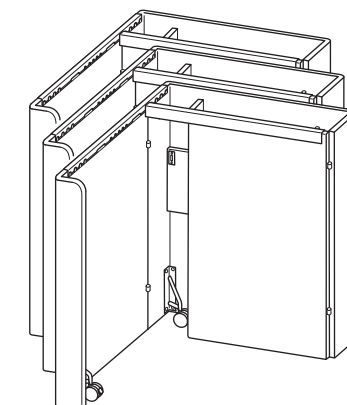

パーソナルブース LDP-BT□-1212

組立説明書

部材・部品一覧表

●組立前に部材・部品をご確認ください。下図のように前面パネル・側面パネル(L・R)にそれぞれ部材が分かれて梱包されています。

| | | | | | |
|----------------|-----------------|---------------|--------|---------------|--|
| ①前面パネル：1台 | | ②側面パネル(L)：1台 | | ③側面パネル(R)：1台 | |
| ① 前面パネル：1枚 | ④ 脚：2ヶ | ② 側面パネル(L)：1枚 | ④ 脚：2ヶ | ③ 側面パネル(R)：1枚 | |
| ⑦ ボルト M6×15：4本 | ⑧ 六角レンチ：1ヶ | ⑤ 固定プレート：2枚 | | ⑥ 天板：1枚 | |
| ⑨ 平ワッシャー：20ヶ | ⑩ カラーパイプ：4ヶ | | | | |
| ⑪ ボルト M6×35：4本 | ⑫ ボルト M6×18：16本 | | | | |

組立方法

- 組立の際は手を保護するために、軍手やゴム手袋を着用していただくようお願いいたします。
- 製品に汚れ・傷などがつかないように作業面に梱包材などの養生材を敷いて保護してください。
- 組立は2人以上で行ってください。

手順1 ※前面パネルの組付け

養生を施した床面に①前面パネルを置いてください。①前面パネルに④脚を2ヶ所、付属の⑧六角レンチで⑨平ワッシャーを通して⑫ボルトを取り付けます。

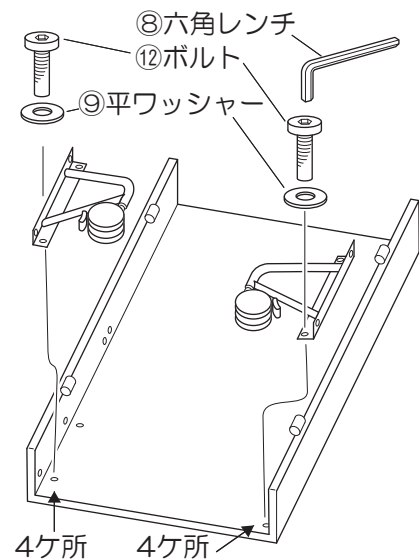

手順2

⑥天板を下図のように置いて金具の穴と本体の穴を合わせ、⑩カラーパイプに⑨平ワッシャーと⑪ボルトを通し⑧六角レンチで締め付けます。

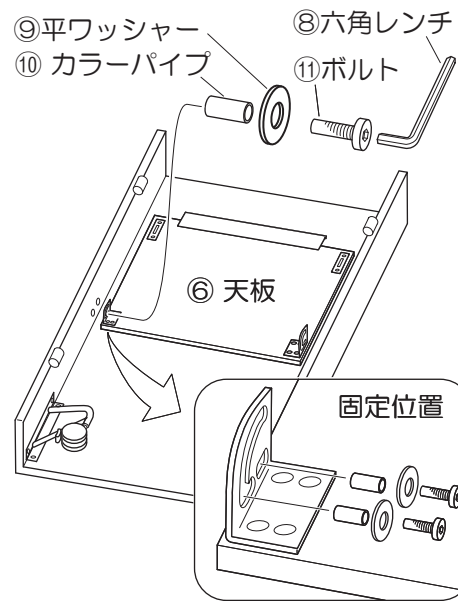

手順3 ※側面パネルの組付け

養生を施した床面に②側面パネル(L)を置いてください。手順1と同じように②側面パネル(L)に④脚を1ヶ所付属の⑧六角レンチで、⑫ボルトを取り付けます。

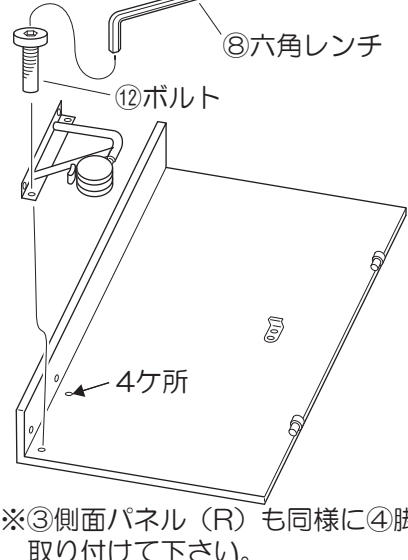

手順4 ※組立工程

①前面パネルの丸丁番(凹)に②側面パネル(L)の丸丁番(凸)を差し込み、付属の⑧六角レンチで、⑦ボルトを固定します。この際、必ず倒れないように支えてください。固定ができれば、①前面パネルにフタをするように折りたたんでおいてください。

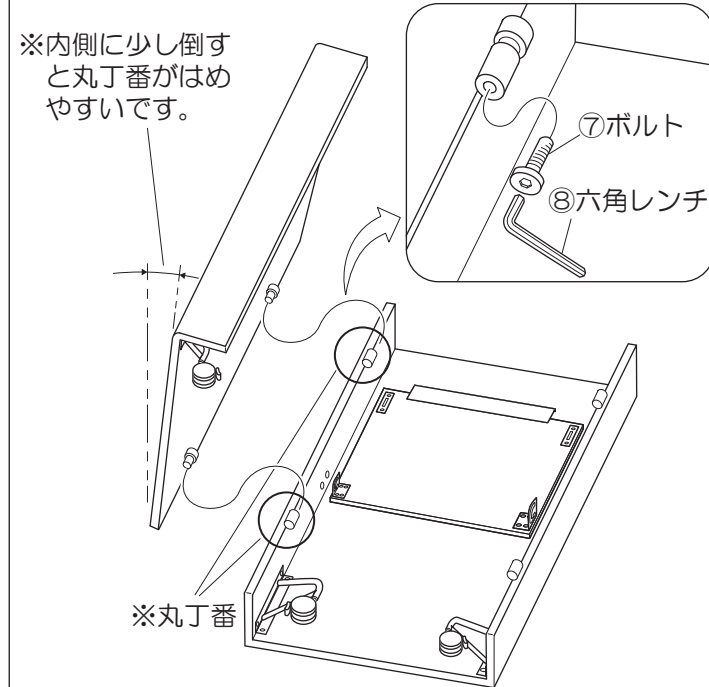

手順5

①前面パネルの丸丁番(凹)に③側面パネル(R)の丸丁番(凸)を差し込み付属の⑧六角レンチで、⑦ボルトを固定します。この際、必ず倒れないように支えてください。固定ができれば、①前面パネルにフタをするように折りたたんでおいてください。

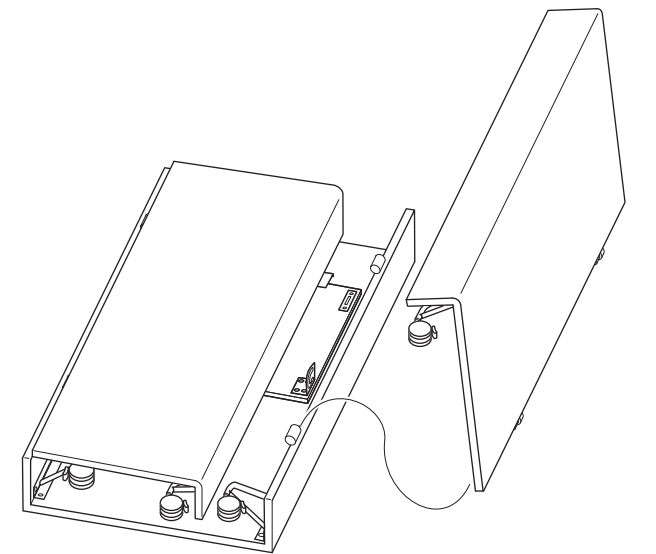

手順6 ※設置

①前面パネル、②側面パネル(L)、③側面パネル(R)が組み立てられた状態で、必ず2人以上で立ち上げます。この際、本体のキャスター側が動かないように押さえながら起こしてください。また、立ち上げた時に、不意に倒れないように必ず側面パネルなどを支えながら行ってください。

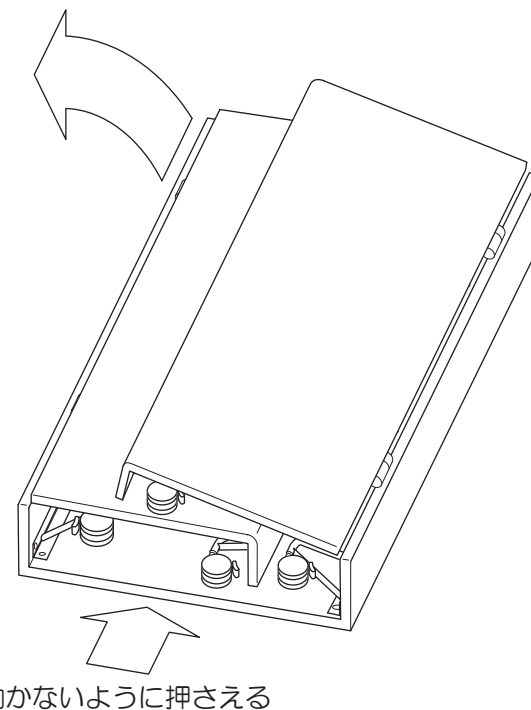

手順7

本体の立ち上げが終わりましたら②側面パネル(L)と③側面パネル(R)を開いて⑤固定プレートを下図のようにフックが付いている側を内向きに差し込んでください。

