

# スツールチェアーFTY-10型組立説明

この度はスツールチェアーをお買い上げいただき誠にありがとうございます。組立説明をよくお読みいただき、末長くご愛用下さい。

## <組立説明>

- (1) 脚フレームの中心管にセンターカバーを被せ、ガスシリンダーを確実に差し込んでから、シリンダーカバーを被せて下さい。
- (2) 座面裏側の座盤中心管にガスシリンダーの先端を確実に差し込んで下さい。(組上がりを確認する為、座面を持ち上げ2~3回床面に押しつけて下さい)

## <座高調整レバー操作>

- ※ 座高調整レバーは、座ったまま軽くレバーを持ち上げますと、座面は下ります。腰を浮かした状態で軽くレバーを持ち上げますと、座面は上がります。適当な位置でレバーを離すと座高が決まります。

## <使用上のご注意>

- ※ 座面の上に立ったまゝり、踏み台には絶対使用しないで下さい。

## <部品明細>

番号	部 品 名 称	数 量
①	脚フレーム	1
②	キャスター	5
③	ガスシリンダー	1
④	シリンダーカバー	1
⑤	座 面 (座 盤 付 調整レバー付)	1

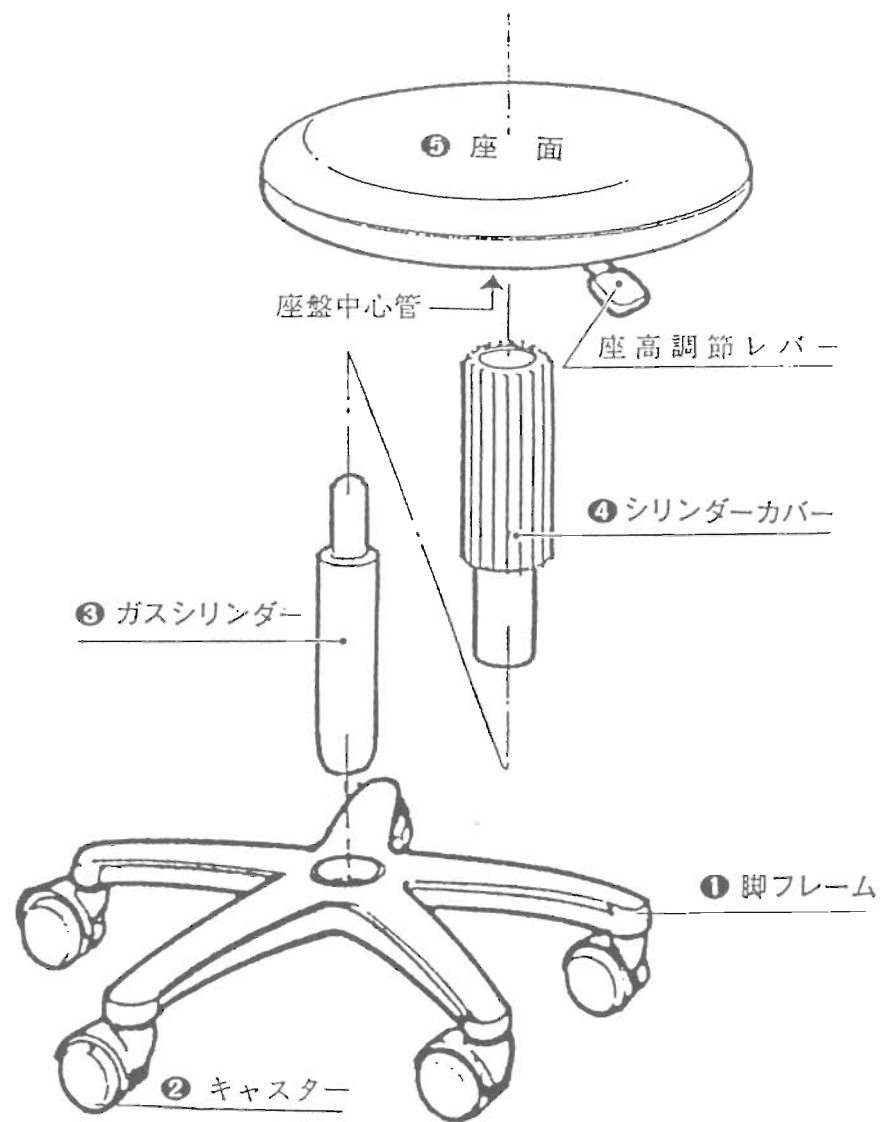

完成品サイズ  
W535×D535×H400~510 (mm)

MADE IN TAIWAN

## 事務用チェア FTY-10 取扱説明書

このたびは、当社製品をお買い上げ頂きましてありがとうございます。  
本製品をご使用になる前に、この説明書をよくお読みの上、正しくお使い下さい。  
この取扱説明書は大切に保管して下さい。

### 品質表示

品番	色	寸法 (単位:mm)					質量 (単位:Kg)
		総幅	総奥行	総高さ	座高	座幅	
FTY-10	ブラック	535	535	410~540	410~540	350	5
構造部材							
背・座部	合板						
脚部	ガラス強化繊維ナイロン						
肘部			張り地	ビニルレザー、モールドウレタン			

### ご使用上の注意

(安全にお使いいただくために)

#### 警告

- ◎ 滑りやすい床面で使わないで下さい。転倒してケガをすることがあります。
- ◎ ガススプリングは絶対に分解・注油しないで下さい。高圧ガスが封入されていますので、吹き出しによりけがをする恐れがあります。
- ◎ ガススプリングは絶対に火気の中に投入しないで下さい。破損によりけがをする恐れがあります。
- ◎ 廃棄する時は、専門業者におまかせ下さい。  
焼却すると有毒ガスが発生するなど、周囲に危険を及ぼすことがあります。

#### 注意

- ◎ 用途以外で使わないで下さい。ケガをすることがあります。
- ◎ 座面以外に座らないで下さい。転倒してケガをすることがあります。
- ◎ 幼児を一人で座らせないで下さい。転倒してケガをすることがあります。
- ◎ 座面の先端や逆向きに座らないで下さい。転倒してケガをすることがあります。
- ◎ 空席のままで座面の上下調整レバーを操作しないで下さい。座面が急上昇してけがをする恐れがあります。
- ◎ 可動部の隙間に手を入れないで下さい。ケガをすることがあります。
- ◎ 部品交換や廃棄以外は、分解や改造をしないで下さい。破損やケガをすることがあります。
- ◎ ボルトやネジがゆるんだまま使用しないで下さい。本体が壊れてケガをすることがあります。
- ◎ 異常を発見したまま使わないで下さい。本体が壊れてケガをすることがあります。
- ◎ カーペット用のキャスタが付いています。Pタイルや長尺シートの床で使用するとキャスターの間にゴミ等の異物が付着し床面を汚したり、傷をつける恐れがあります。
- ◎ 火のそばに近づけて使わないで下さい。変形・退色・火災の原因になります。
- ◎ 屋外・水のかかる場所、水中では使用しないで下さい。故障やサビの原因になります。
- ◎ 直射日光、熱のあたる場所、暖房器具の近くでは使用しないで下さい。  
変形・退色・火災の原因になります。

※ 製品に異常が生じたときは、ただちに使用を中止し、ご購入店にご相談下さい。

## お手入れのしかた

- ◆ 末永く快適にお使いいただくために、3ヶ月に一度位お手入れ下さいませお願い致します。
- ◎ 日常のお手入れは、乾いたやわらかい布でから拭きしてください。
- ◎ 汚れが著しい場合は、以下の手順で汚れを落としてください。
  - (1) うすめた(3%)中性洗剤につけた布を、かたく絞って拭いてください。
  - (2) 水につけた布をよく絞って、洗剤が残らないように拭いてください。
  - (3) 乾いたやわらかい布で、水分を残さないように拭き取ってください。
- (汚れを落とすときの注意)
- ◎ 水にぬれたままにしておいたり、アルコールやシンナー系の溶剤などの使用は避けてください。  
サビや変色の原因になります。

## 保証の詳細

この度は、当社の事務用チェアFTY-10をお買いいただき、誠にありがとうございます。  
お使いの当社製品が取扱い説明、本体ラベルなどの注意書による正常なご使用状態のもとで故障した場合、下記の保証期間をご参照のうえお買い上げの販売店へご連絡下さい。

#### ◇ 保証項目

- 保証期間は、お買い上げの日から下記の年限とさせていただきます。

保証期間	お買い上げより	対象部分	
		1年間	表面部 クッション
		構造部	脚部の構造部材の破損

- 上記の保証期間は、一般のオフィスにおいて、通常の勤務状態で使用した場合を想定したもので、24時間、年中無休での勤務やこれに準ずる過度な使われ方をする保証期間ではありません。
- 保証期間経過後の修理については、原則として有償とさせていただきます。

#### ◇ 保証対象外の場合

- 火災・天災などによる故障の場合
- 改造またはご使用上の責任に帰すると認められた場合
- 消耗品の交換、キャスター・脚端キャップなど

#### ◇ 部品の保証期間について

- 補修用性能部品の最低保有期間は製造打ち切り後5年間です。

**TOKIO**

藤沢工業株式会社

本社	岐阜市日野南 5-7-1	TEL:058(247)3311
東京	東京都中央区八丁堀 3-9-8 高木ビル 2F	TEL:03(3552)8824
大阪	大阪市中央区安堂寺町 2-2-11 NTビル 7F	TEL:06(6761)5511
九州	福岡市博多区山王 1-16-26 築柴センタービル 205	TEL:092(433)5599