

この度は当社製品をお買い上げ頂き、誠にありがとうございます。ご使用前にこの取扱説明書をよくお読み頂き、末永くご愛用いただけますよう、お願いいたします。お読みになったあとは大切に保管してください。



警告

- 滑りやすい床面で使用しないでください。転倒してけがをすることがあります。
- ガススプリングは分解、注油しないでください。爆発してけがをすることがあります。
- ガススプリングは火に入れないでください。爆発してけがをすることがあります。
- 廃棄するときは専門業者にお任せするか、購入店へご相談ください。焼却すると有毒ガスが発生することがあります。



注意

- 本来の用途以外では使用しないでください。けがをすることがあります。
- 火のそばに近づけて使用しないでください。火災になることがあります。
- 直射日光、熱の当たる場所、暖房器具の近くでは使用しないでください。また、湿気、乾燥の著しい所も避けてください。変色や変形することがあります。
- この製品は屋内用です。屋外、水のかかる場所、水中では使用しないでください。故障やサビの原因になります。
- 可動部のすきまに手や指を入れないでください。はさんでけがをすることがあります。
- 座面の上に立ち上がらないでください。転倒してけがをすることがあります。
- 背や肘に座らないでください。転倒してけがをすることがあります。
- 座面の先端や逆向きに座らないでください。転倒してけがをすることがあります。
- 必ず一人で座ってください。二人以上で座ると、転倒したり壊れてけがをすることがあります。
- 張り地やクッションが破損したまま座らないでください。けがをすることがあります。
- 幼児を一人で座らせないでください。転倒してけがをすることがあります。
- 座面に物を乗せて台車代わりに使用しないでください。転倒してけがをすることがあります。
- ポルトやネジが緩んだまま使用しないでください。本体が壊れてけがをすることがあります。
- 異常を発見したまま使用しないでください。本体が壊れてけがをすることがあります。
- 分解や改造をしないでください。破損してけがをすることがあります。



警告

この表示を無視して誤った取り扱いをしますと、死亡または重傷を負う可能性があります。

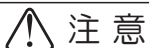

注意

この表示を無視して誤った取り扱いをしますと、傷害または物的傷害が発生する可能性があります。

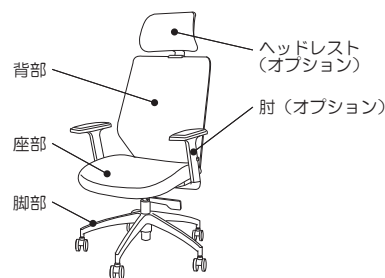

品質表示

MADE IN CHINA

品番	背座色	寸法 (単位: mm)						質量 (単位: kg)
		総幅	総奥行	総高さ	座高さ	座幅	座奥行	
FCM-11 BK	ブラック	622	623	960	435	500	430	12
FCM-11 BL	ブルー			~	~			
FCM-11 YG	イエローグリーン			1060	535			

構造部材	
背部	メッシュ張 (ポリエステル)、PA強化樹脂成型品
座部	布張 (ポリエステル)、PA強化樹脂成型品、モールドウレタン、鋼板・鋼管溶接構造体 (支基部)
脚部	アルミダイキャスト、ガスシリンダー、φ60mmナイロン双輪キャスター

各種機能の使用方法

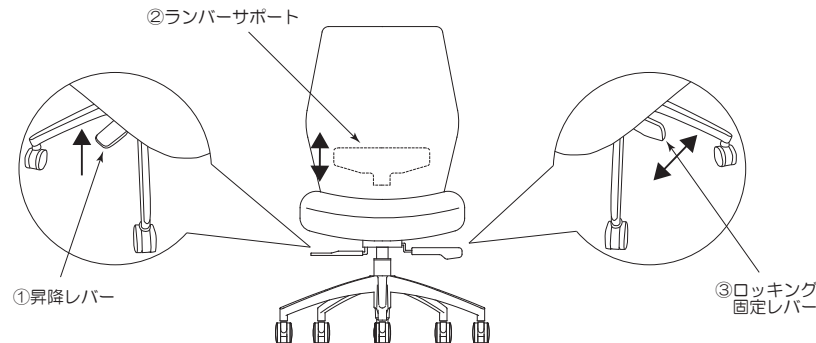

ガス圧式座上下調節

座面裏の右手側にある
①昇降レバーで座の高さ調節ができます。

(座を上げるとき)
腰を浮かせて①昇降レバーを軽く引き上げ、座が希望の高さまで上がったなら①昇降レバーから手を離します。

(座を下げるとき)
座の中央に深く腰掛け、①昇降レバーを軽く引き上げ、座が希望の高さまで下がったら①昇降レバーから手を離します。

ランバーサポート上下調節

背部の裏面にある
②ランバーサポートの高さ調節ができます。

(ランバーサポートを上げるとき)
②ランバーサポートを手でゆっくりと引き上げてください。

(ランバーサポートを下げるとき)
②ランバーサポートを手でゆっくりと押し下げてください。

ロック固定

座面裏の左手側にある
③ロック固定レバーでロックを4段階 (最大26°) で固定することができます。

(ロック固定方法)
③ロック固定レバーを後方に倒した状態で背に荷重を掛け、お好みの角度まで背を倒し、③ロック固定レバーを前方へ倒すと固定されます。

(ロック解除方法)
③ロック固定レバーを後方へ起こし、背に荷重を掛けると「カチッ」と音がして解除されます。

お手入れ方法

●張地の場合

通常は毛足の柔らかいブラシで表面を軽く叩くか、掃除機で縫い目や隙間に入ったホコリを吸い取ってください。汚れた場合には、薄めた中性洗剤を柔らかい布に少量取り、軽く叩くようにして拭き取ってください。その後は、少量の水で濡らしたタオルで洗剤分を取り除いてください。

●金属部・樹脂部の場合

通常は柔らかい布で乾拭きしてください。汚れた場合には、薄めた中性洗剤を使用して拭き取り、その後は硬く絞った布で乾いた布の順で拭き、洗剤分と水分を完全に取り除いてください。

※ シンナー、ベンジン、アルコール、磨き粉類は絶対に使用しないでください。

保証期間

目的以外の使用、取扱い上の不注意、乱暴な使用による故障などを除き、1日8時間程度の通常の使用状態における本製品の保証期間
①=1年、②=2年、③=3年
①外観・表面仕上げ (塗装及び樹脂部品の変色褪色、張地の摩耗など)
②可動部 (スライド機構、昇降機能などの故障)
③主体構造体の故障







※消耗品は対象外

TOKIO 藤沢工業株式会社 **JOIFA432**

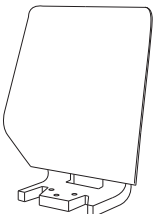
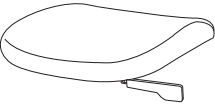
本社：岐阜市日野南 7-1-7
TEL (058) 247-3311
東京：東京都中央区八丁堀 2-8-2 八丁堀共同ビル3F
TEL (03) 3552-8824
大阪：大阪市中央区安堂寺町 2-2-11 NTビル7F
TEL (06) 6761-5511
九州：福岡市博多区山王 1-16-26 筑紫センタービル205
TEL (092) 433-5599

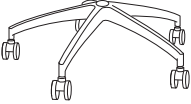
部材・部品一覧表

●組立前に部材・部品をご確認ください。

<p>① 背：1個</p> 	<p>② 座：1個</p> 	<p>③ ガスシリンダー：1本</p> 	
<p>④ 脚：1個</p> 	<p>⑤ 六角穴付キャップボルト M8×20：3本</p> 	<p>⑥ 平座金：3個</p> 	<p>⑦ 六角レンチ：1個</p> 

MEMO

組立方法

- 組立の際は万が一に備え、軍手を着用していただくようお願いいたします。
- 背・座に汚れ・傷などがつかないように保護してください。
- 組立は2人以上で行ってください。

手順 1

②座の裏の金具に①背を差込み、穴位置を合わせて、⑤六角穴付キャップボルトを⑥平座金に通し、⑦六角レンチで締めてください。

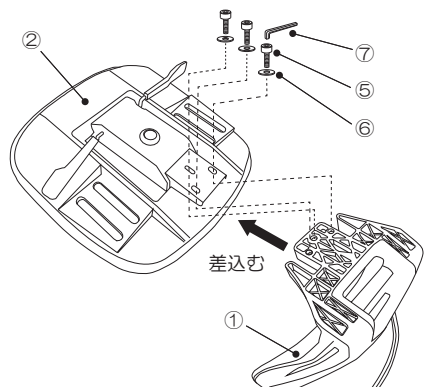

手順 2

④脚を平らな場所に置き、③ガスシリンダーをしっかりと差込んでください。

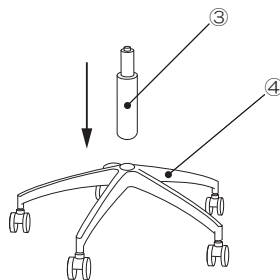

手順 3

手順 2 で組付けた脚のシリンダーに
手順 1 ②座の裏部の金具穴位置を合わせ
差込んで完成です。

