

折畳みチェア台車 組立説明書

この度は当社製品をお買い上げ頂き、誠にありがとうございます。

注意



組立の前に必ずお読みください。不適切な組立は事故につながる可能性があります。重量がありますので、2人以上で組立ててください。

- 工具類の取扱いには十分ご注意ください。
- 組立の際は、お子様に注意し広い場所で行なってください。
- 組立の際には万が一に備え、軍手の着用をお願いします。
- 組立説明書に従って、組立ください。手順を間違えると組立たないことがあります。また、ネジの部分は確実に組立ててください。不十分ですと使用中に製品が破損してけがをすることがあります。
- 組立の際は、製品及び床面を傷つけないようにご注意ください。

部品詳細

◆ 組立の前に組立部材をご確認ください。

番号	名称	数量	番号	名称	数量
①	横枠	2		【ボルトセット】	
②	ベースフレーム	1	⑤	キャップボルト M8×35	4
③	前後枠	2	⑥	キャップボルト M8×55	8
④	仕切棒	1	⑦	スプリングワッシャー M8	12
			⑧	袋ナット M8	8
			⑨	六角レンチ	1

◆ 組立前に用意していただく工具：M8用スパナ

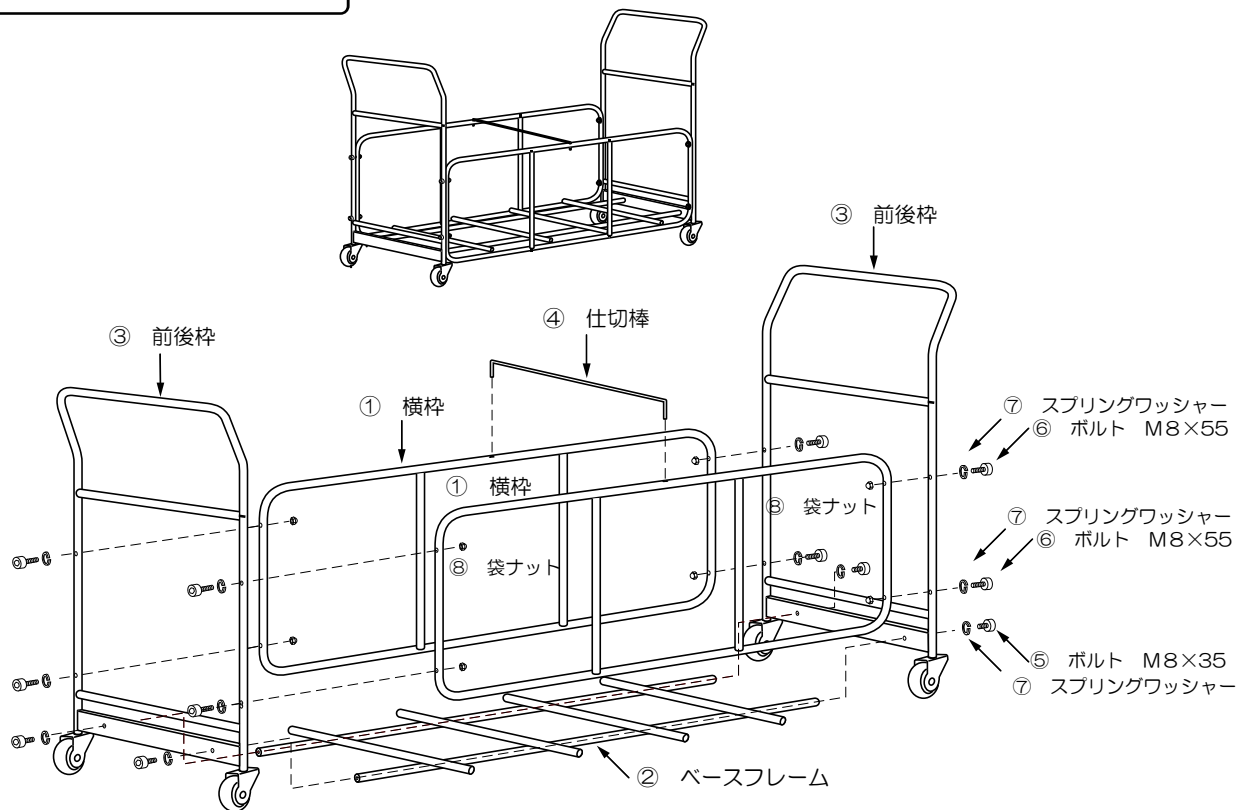

手順1 ②ベースフレームと③前後枠を、⑤ボルト（M8×35）に⑦スプリングワッシャーを入れ、⑨六角レンチを使用し仮締めする。（この時前後枠が倒れないように注意してください。）

手順2 **手順1** で組付けしたフレームに①横枠を⑥ボルト（M8×55）に⑦スプリングワッシャーを入れ⑧袋ナットで仮締めする。

※ ①横枠の仕切棒用の穴が上側になるように配置する。

手順3 仮締めしたボルトを⑨六角レンチ・スパナを使用して本締めする。

手順4 ①横枠に④仕切棒を装着し完成です。